



Brugsanvisning

Quality, Design and Innovation



home.liebherr.com/fridge-manuals









LIEBHERR

Oversigt over apparatet

Indhold

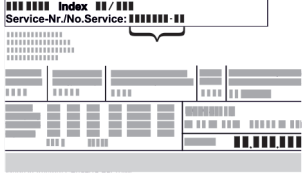
1	Oversigt over apparatet	2
1.1	Leveringsomfang.....	2
1.2	Oversigt over apparat og udstyr.....	3
1.3	SmartDevice.....	3
1.4	Skabets anvendelsesområde.....	3
1.5	Konformitet.....	4
1.6	SVHC-stoffer i henhold til REACH-forordningen.....	4
1.7	EPREL-database.....	4
2	Generelle sikkerhedshenvisninger	4
3	Idriftsættelse	5
3.1	Tilkobling af apparatet (første ibrugtagning).....	5
3.2	Placering af udstyret.....	6
4	Opbevaring	6
4.1	Henvisninger angående opbevaring.....	6
4.2	Opbevaring af vin.....	6
4.3	Anbringelsesskitser.....	6
5	Energibesparelse	11
6	Betjening	11
6.1	Betjenings- og visningselementer.....	11
6.2	Navigation.....	12
6.2.1	Navigation med knapper.....	12
6.2.2	Indstillingsmenu.....	12
6.2.3	Kundemenu.....	13
6.2.4	Indstilling af værdier.....	13
6.2.5	Generelle regler.....	13
6.3	Funktioner.....	13
6.3.1	Oversigt over funktioner.....	13
6.3.2	Til- og frakobling af apparatet	14
6.3.3	WLAN	14
6.3.4	Temperatur	15
6.3.5	Temperaturenhed	15
6.3.6	SabbathMode	15
6.3.7	HumiditySelect *.....	16
6.3.8	HumidityControl *.....	16
6.3.9	Intensitet	17
6.3.10	Display-lysstyrke	17
6.3.11	Døralarm	17
6.3.12	Alarm Sound.....	18
6.3.13	Key Sound.....	18
6.3.14	Displaylås	18
6.3.15	Sprog	19
6.3.16	Info.....	19
6.3.17	Software.....	19
6.3.18	Fabriksnulstilling	20
6.4	Meldinger.....	20
6.4.1	Advarsler.....	20
6.4.2	Påmindelser.....	22
7	Udstyr	22
7.1	Sikkerhedslås.....	22
7.2	Tilbehør.....	22
8	Service	22
8.1	Luftudskiftning gennem FreshAir-aktivkulfilter.....	22
8.2	Rengøring af skabet.....	23
9	Kundeservice	24
9.1	Tekniske data.....	24
9.2	Driftslyde.....	24
9.3	Teknisk fejl.....	24
9.4	Kundeservice.....	25
9.5	Typeskilt.....	26
10	Sæt ud af drift	26
11	Bortskaffelse	26
11.1	Forberedelse af apparatet til bortskaffelse.....	26
11.2	Miljøvenlig bortskaffelse af apparatet.....	26

Producenten arbejder løbende på at videreudvikle alle typer og modeller. Derfor beder vi om din forståelse for, at vi er nødt til at forbeholde os ret til ændringer hvad angår form, udstyr og teknik.

Symbol	Forklaring
	Læs vejledningen Få at lære alle fordelene ved dit nye apparat at kende bedes du læse henvisningerne i denne vejledning grundigt igennem.
	Fuldstændig vejledning på internettet Den udførlige vejledning kan findes på internettet med QR-koden på forsiden af vejledningen eller ved at indtaste servicenummeret på home.liebherr.com/fridge-manuals . Servicenummeret kan findes på typeskiltet:  <i>Fig. Vejledende illustration</i>
	Kontrollér apparatet Kontrollér alle dele for transportskader. Henvend dig til forhandleren eller kundeservice i tilfælde af klager.
	Afvigelser Vejledningen gælder for flere modeller, derfor kan forekomme afvigelse. Afsnit, der kun gælder for bestemte enheder, er mærket med en stjerne (*).
	Handlingsanvisninger og handlingsresultater Handlingsanvisninger er mærket med ▶. Handlingsresultater er mærket med en ▷.
	Videoer Du kan finde videoer om apparaterne på YouTube-kanalen hos Liebherr-Hausgeräte.

Denne brugsanvisning gælder for:

WPbl	42.. / 46.. / 50..
WPbli	50.. / 52..
WSbl	42.. / 46.. / 50..
WSbli	50.. / 52.. / 77..

1 Oversigt over apparatet

1.1 Leveringsomfang

Kontroller alle dele for transportskader. Henvend dig til forhandleren eller kundeservice i tilfælde af klager (se 9.4 Kundeservice).

Leveringen omfatter følgende dele:

- Gulvmodel
- Udstyr (afhængigt af model)
- Monteringsmateriale (afhængigt af model)
- „Quick Start Guide“
- „Installation Guide“*
- Servicebrochure

1.2 Oversigt over apparat og udstyr

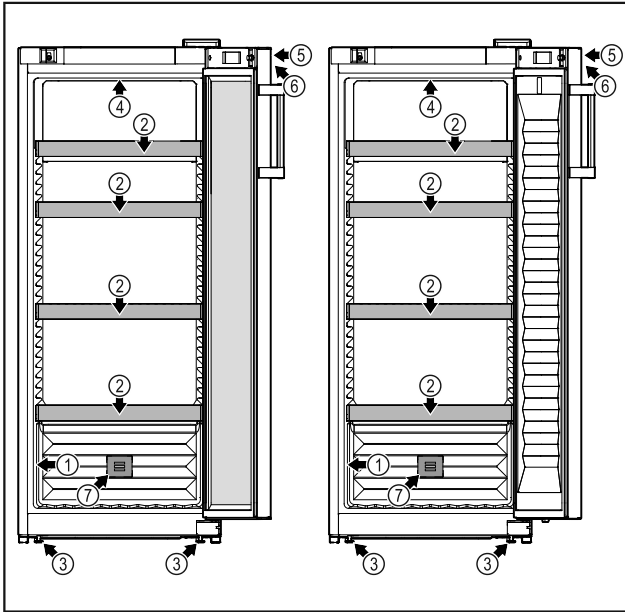

Fig. 1 WPbl 42.. / 46.. / 50.. WSbl 42.. / 46.. / 50..

- | | |
|-------------------------|---|
| (1) Typeskilt | (5) Lås |
| (2) Flaskehylde | (6) Betjenings-elementer og temperaturvisning |
| (3) Stillefødder | (7) FreshAir-aktivkulfilter |
| (4) Indvendig belysning | |

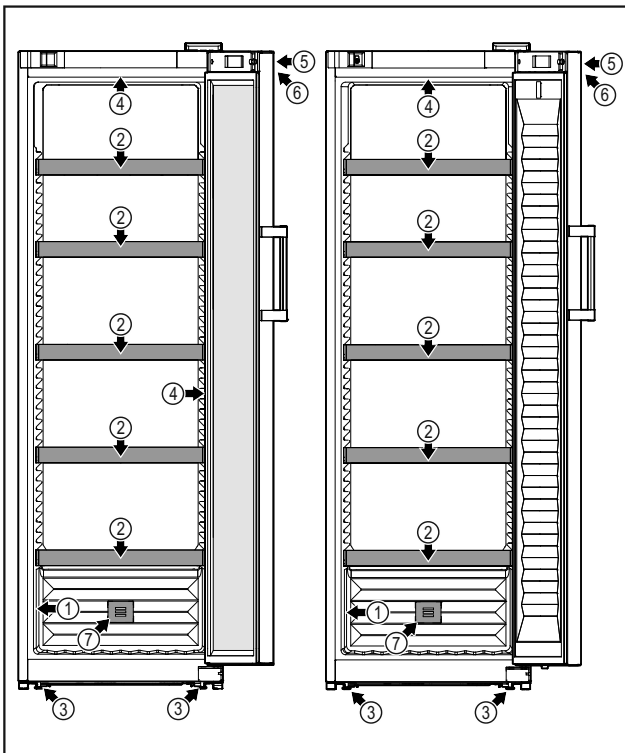

Fig. 2 WPbli 50.. / 52.. WSbli 50.. / 52.. / 77..

- | | |
|--------------------------|---|
| (1) Typeskilt | (5) Lås |
| (2) Flaskehylde | (6) Betjenings-elementer og temperaturvisning |
| (3) Stillefødder | (7) FreshAir-aktivkulfilter |
| (4) Indvendig belysning* | |

1.3 SmartDevice

SmartDevice er netværksløsningen til dit vinskab.

Hvis dit apparat er egnet eller forberedt til SmartDevice, kan du nemt og bekvemt integrere dit apparat i dit WLAN-net. Med SmartDevice-appen kan du betjene dit apparat via en mobil slutenhed. I SmartDevice-appen har du mulighed for at udføre ekstra funktioner og indstillinger.

SmartDevice-egnet apparat:*

Dit apparat er udstyret med SmartDeviceBox. Du skal downloade SmartDevice-appen for at forbinde dit apparat med WLAN-nettet.*

Apparat forberedt til SmartDevice:*

Dit apparat er forberedt til at blive anvendt med SmartDeviceBox. Du skal først købe og installere SmartDeviceBox. Du skal downloade SmartDevice-appen for at forbinde dit apparat med WLAN-nettet.*



Flere oplysninger om SmartDevice: smartdevice.liebherr.com

Køb SmartDeviceBox i Liebherr-Hausgeräte-butikken:* home.liebherr.com/shop/de/deu/smartdevicebox.html*

Download appen SmartDevice:



Efter installationen og konfigurationen af SmartDevice-appen kan du integrere dit apparat vha. SmartDevice-appen og apparatfunktionen WLAN (se 6.3.3 WLAN) i dit WLAN-net.

Bemærk

SmartDeviceBox kan ikke anvendes i følgende lande: Rusland, Hviderusland, Kasakhstan. SmartDevice-funktionen er ikke til rådighed.

1.4 Skabets anvendelsesområde

Bestemmelsesmæssig anvendelse

Skabet er udelukkende egnet til opbevaring af vin i husholdninger eller i husholdningslignende omgivelser. Hertil hører eksempelvis

- personalekøkkener, pensionater med servering af morgenmad,
- til brug for gæster på landsteder, hoteller, moteller og andre steder med overnatning,
- til catering eller anden engrosvirksomhed.

Skabet er ikke egnet til indfrysning af fødevarer.

Skabet er ikke beregnet til at blive anvendt til indbygning.

Al anden anvendelse er ikke tilladt.

Sandsynlig forkert anvendelse

Følgende anvendelse er udtrykkeligt forbudt:

Generelle sikkerhedshenvisninger

- Opbevaring og køling af medikamenter, blodplasma, laboratoriepræparater eller lignende stoffer og produkter i henhold til bekendtgørelsen 2007/47/EF om medicinsk udstyr
- Anvendelse i områder med eksplosionsrisiko

Misbrug af skabet kan medføre, at de opbevarede varer beskadiges eller fordærves.

Klimaklasser

Skabet er alt efter klimaklasse beregnet til brug ved begrænset omgivende temperatur. Klimaklassen, som dit skab er omfattet af, er trykt på typeskiltet.

Bemærk

- For at sikre en problemfri funktion skal de angivne omgivende temperaturer overholdes.

Klimaklasse	For en omgivende temperatur fra
SN	10 °C til 32 °C
N	16 °C til 32 °C
ST	16 °C til 38 °C
T	16 °C til 43 °C
SN-ST	10 °C til 38 °C
SN-T	10 °C til 43 °C

1.5 Konformitet

Kølemiddelkredsløbets tæthed er kontrolleret. Apparatet opfylder de gældende sikkerhedsbestemmelser samt de tilhørende forskrifter.

For markedet i EU:* Apparatet opfylder direktiv 2014/53/EU.*

For markedet i GB:* Apparatet opfylder Radio Equipment Regulations 2017 SI 2017 No. 1206.*

EU-overensstemmelseserklæringens fuldstændige tekst kan findes på følgende internetadresse: www.Liebherr.com

På grund af manglende forskrifter for energieffektivitet for vinkøleskabe vurderes vinskuffer som kælderrum i forbindelse med klassificeringen af energieffektiviteten.

1.6 SVHC-stoffer i henhold til REACH-forordningen

Med det efterfølgende link kan du kontrollere, om dit apparat indeholder SVHC-stoffer i henhold til REACH-forordningen: home.liebherr.com/de/deu/de/liebherr-erleben/nachhaltigkeit/umwelt/scip/scip.html

1.7 EPREL-database

Fra den 1. marts 2021 kan oplysningerne om mærkningen af energiforbruget og økodesign-kravene findes i den europæiske produktdatabase (EPREL). Du finder produktbasen under følgende link: <https://eprel.ec.europa.eu/>. Her opfordres du til at indtaste modelidentifikationen. Modelidentifikationen findes på typeskiltet.

2 Generelle sikkerhedshenvisninger

Opbevar denne brugsanvisning sikkert, så du altid kan slå op i den, når du får brug for det.

Hvis du giver apparatet videre, skal du også give brugsanvisningen med til den efterfølgende ejer.

Læs denne brugsanvisning, før apparatet tages i brug, så det kan benyttes korrekt og sikkert. Følg altid de deri angivne anvisninger, sikkerhedshenvisninger og advarselshenvisninger. De er vigtige, så du altid kan installere og anvende apparatet sikkert og problemfrit.

Farer for brugeren:

- Dette apparat kan anvendes af børn samt af personer med nedsatte fysiske, sensoriske eller mentale færdigheder eller mangel på erfaring og viden, hvis de er under opsyn, eller hvis de har modtaget instruktion i sikker anvendelse af skabet, og hvis de er bevidste om de eventuelle farer, der er forbundet med anvendelsen. Børn må ikke lege med skabet. Børn må kun udføre rengøring og vedligeholdelse, der kan udføres af brugeren, hvis de er under opsyn. Børn på 3-8 år må komme ting i og tage ting ud af skabet. Børn under 3 år skal holdes på afstand af skabet, hvis de ikke er under permanent opsyn.
- Der skal være nem adgang til stikdåsen, så apparatet hurtigt kan afbrydes fra strømmen i tilfælde af en nødsituation. Den skal befinde sig uden for apparatets bagsideområde.
- Tag altid fat i stikket, når skabet skal afbrydes fra elnettet. Træk ikke i ledningen.
- I tilfælde af fejl trækkes stikket ud eller sikringen frakobles.
- Ledningen må ikke beskadiges. Skabet må ikke bruges med defekt ledning.
- Reparationer og indgreb på apparatet må kun udføres af kundeservice eller andet dertil uddannet fagpersonale.
- Skabet må kun monteres, tilsluttes og bortskaffes i henhold til oplysningerne i anvisningen.

Fare for brand:

- Det anvendte kølemiddel (angivelser på typeskiltet) er miljøvenligt, men brandbart. Udslippende kølemiddel kan antænde.
 - Kølekredsløbets rørledninger må ikke beskadiges.

- Håndter ikke tændingskilder i skabets indre.
- Inde i skabet må der ikke bruges elektriske apparater (f.eks. damprengøringsapparater, varmeapparater, ismaskiner osv.).
- Hvis kølemiddel strømmer ud: Åben ild eller antændelseskilder i nærheden af udstrømningsstedet fjernes. Udluft rummet godt. Kontakt en servicetekniker.
- Opbevar ingen eksplosive stoffer eller spraydåser med brændbare drivgasser som f. eks. butan, propan, pentan osv. i skabet. Sådanne spraydåser kan kendes på den påtrykte oplysning om indholdsstofferne eller et flammesymbol. Gasser, som eventuelt slipper ud, kan antændes gennem elektriske komponenter.
- Tændte stearinlys, lamper og andre genstande med åben flamme skal holdes væk fra apparatet, så de ikke sætter apparatet i brand.
- Drikkevarer med alkohol eller beholdere med andet alkohol skal opbevares godt tillukket. Alkohol, som eventuelt slipper ud, kan antændes gennem elektriske komponenter.

Fare for at falde ned eller vælte:

- Sokkeler, skuffer, døre osv. må ikke benyttes som trin og man må ikke støtte sig til dem. Dette gælder især for børn.

Fare for levnedsmiddelforgiftning!

- Spis ikke nogen fødevarer, som er blevet opbevaret i for lang tid.

Fare for forfrysninger, fornemmelse af følelseløshed og smerter:

- Undgå vedvarende hudkontakt med kolde overflader eller køle-/frysevarer, eller træf beskyttelsesforanstaltninger, f.eks. ved at anvende handsker.

Fare for kvæstelser og beskadigelser:

- Varm damp kan medføre skoldninger. Til afrimning må der ikke benyttes elektriske varme- eller damprenseapparater, åben ild eller afisningspray.
- Benyt ikke skarpe genstande til fjernelse af is.

Fare for klemning:

- Tag ikke fat om hængslet, når døren åbnes og lukkes. Fingrene kan komme i klemme.

Symboler på skabet:



Symbolet kan være anbragt på kompressoren. Det refererer til olien i kompressoren og gør opmærksom på følgende fare: Kan være dødeligt, hvis det indtages eller kommer ind i luftvejene. Denne information har kun betydning ved bortskaffelsen. Ved normal anvendelse er der ingen fare.



Symbolet findes på kompressoren og angiver faren for brandfarlige stoffer. Mærkatene må ikke fjernes.



Denne eller en lignende mærkat kan findes på bagsiden af apparatet. Den henviser til, at der findes vakuumisoleringspaneler (VIP) eller perlitpaneler i døren og/eller i huset. Denne henvisning er kun relevant under bortskaffelsen. Mærkatene må ikke fjernes.

Overhold advarselshenvisningerne og de andre specifikke henvisninger i de andre kapitler:

	FARE	Gør opmærksom på en umiddelbart farlig situation, som har døden eller alvorlige kvæstelser til følge, når den ikke undgås.
	ADVARSEL	Gør opmærksom på en farlig situation, som kan have døden eller alvorlige kvæstelser til følge, når den ikke undgås.
	FORSIGTIG	Gør opmærksom på en farlig situation, som kan have lettere eller større kvæstelser til følge, når den ikke undgås.
	VIGTIGT	Gør opmærksom på en farlig situation, som kan have materielle skader til følge, når den ikke undgås.
	Bemærk	Angiver nyttige henvisninger og tips.

3 Idriftsættelse

3.1 Tilkobling af apparatet (første ibrugtagning)

Kontrollér, at følgende forudsætninger er opfyldt:

- Apparatet er opstillet og tilsluttet.
- Alt tape, klæbe- og beskyttelsesfolier samt transportsikringer i og på apparatet er fjernet.

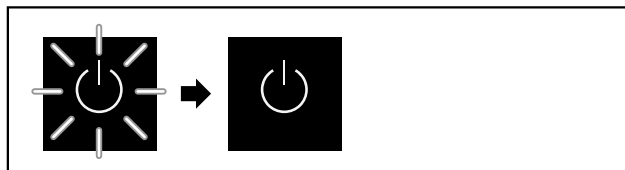

Fig. 3 Stratprocedure

Standby-symbolet blinker, indtil stratproceduren er afsluttet.

Displayet viser standby-symbolet.

Når apparatet leveres med fabriksindstillingen, skal man først vælge skærmsproget under ibrugtagningen.

Opbevaring

Følgende sprog er til rådighed:

- Tysk
- Engelsk
- Fransk
- Spansk
- Italiensk
- Nederlandske
- Tjekkisk
- Polsk
- Portugisisk

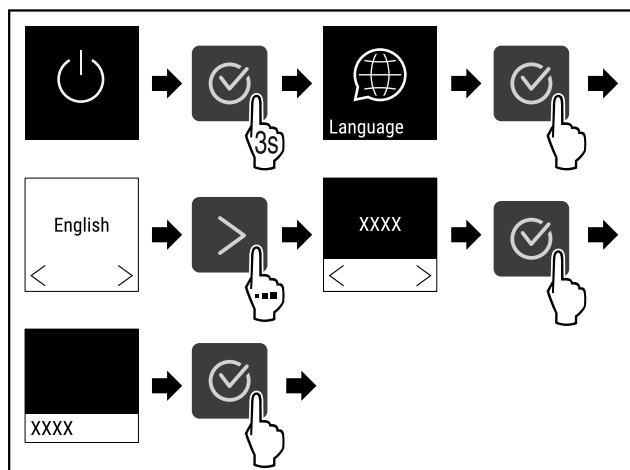

Fig. 4

- Udfør handlingstrinene (se Fig. 1327) .

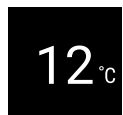

Fig. 5 *

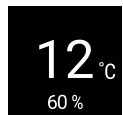

Fig. 6 *

- Apparatet er tilkoblet, så snart temperaturen vises på displayet.

3.2 Placering af udstyret

Bemærk

Du kan købe tilbehør i Liebherr-Hausgeräte-butikken på home.liebherr.com/shop/de/deu/zubehor.html.

- Anbring medfølgende udstyr for at udnytte skabet optimalt.

4 Opbevaring

4.1 Henvisninger angående opbevaring

Overhold følgende under opbevaringen:

- Indstil stillefladen på den krævede højde.
- Overhold den maksimale belastning. (se 9.1 Tekniske data)
- Væsker skal opbevares lukket.

4.2 Opbevaring af vin

Til længere opbevaring af vin anbefales en temperatur på 10 °C til 14 °C.

Ved denne temperatur, der svarer til temperaturen i en vinkælder, kan vinen modne optimalt.

Følgende drikketemperaturer anbefales for de forskellige vinsorter.

Rødvin	14 °C til 18 °C
Rosévin	10 °C til 12 °C
Hvidvin	8 °C til 12 °C
Sekt, prosecco	7 °C til 9 °C
Champagne	5 °C til 7 °C

4.3 Anbringelsesskitser

4.3.1 WPbl 42.. / WSbl 42..

Det maksimale antal flasker er kun muligt med de angivne afstande.

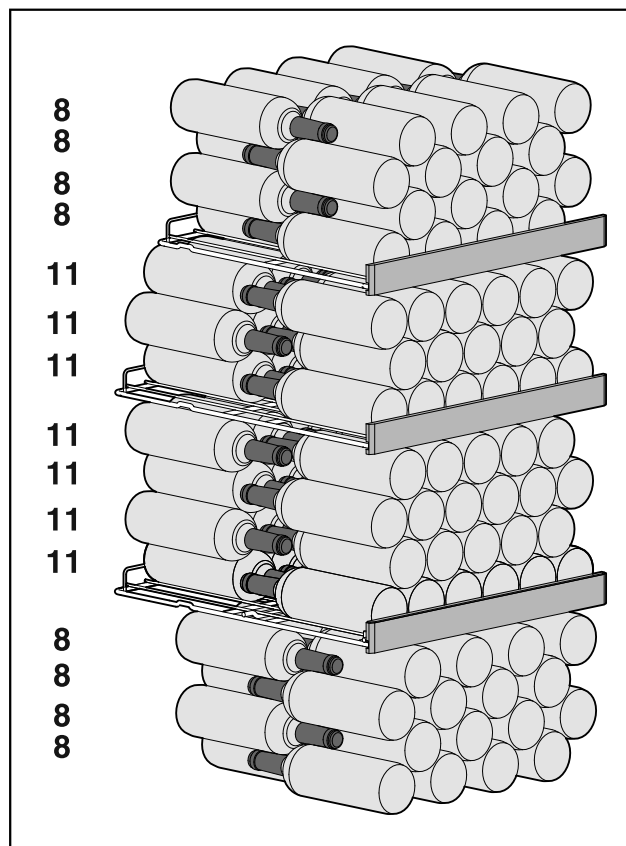

Fig. 7 Total 141 flasker

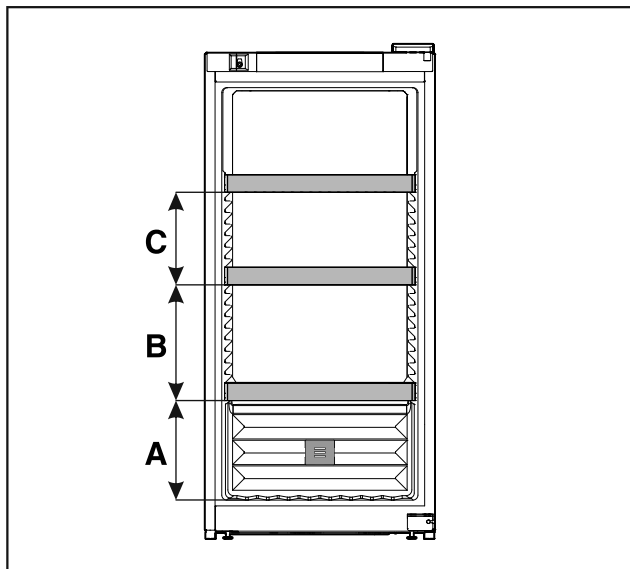

Fig. 8 Afstande bæreriste

	WPbl 42.. / WSbl 42..
A	260 mm
B	300 mm
C	240 mm

4.3.2 WPbl 46.. / WSbl 46..

Det maksimale antal flasker er kun muligt med de angivne afstande.

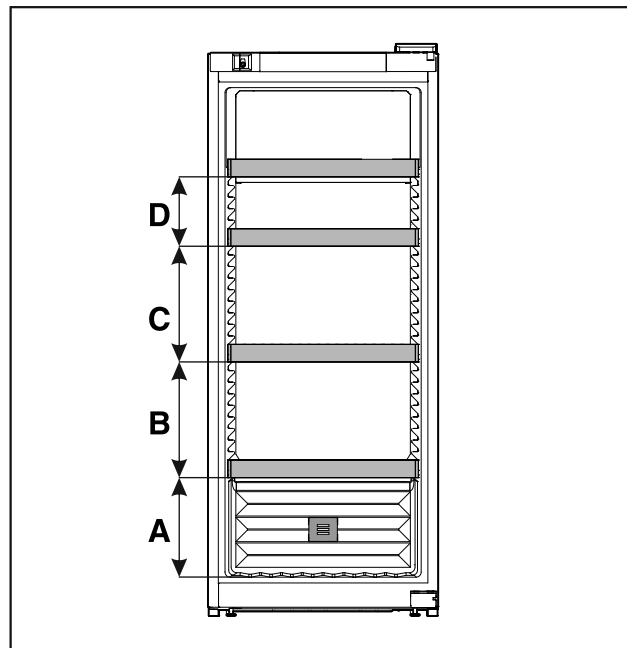

Fig. 10 Afstande bæreriste

	WPbl 46.. / WSbl 46..
A	260 mm
B	300 mm
C	300 mm
D	180 mm

4.3.3 WPbl 50.. / WSbl 50..

Det maksimale antal flasker er kun muligt med de angivne afstande.

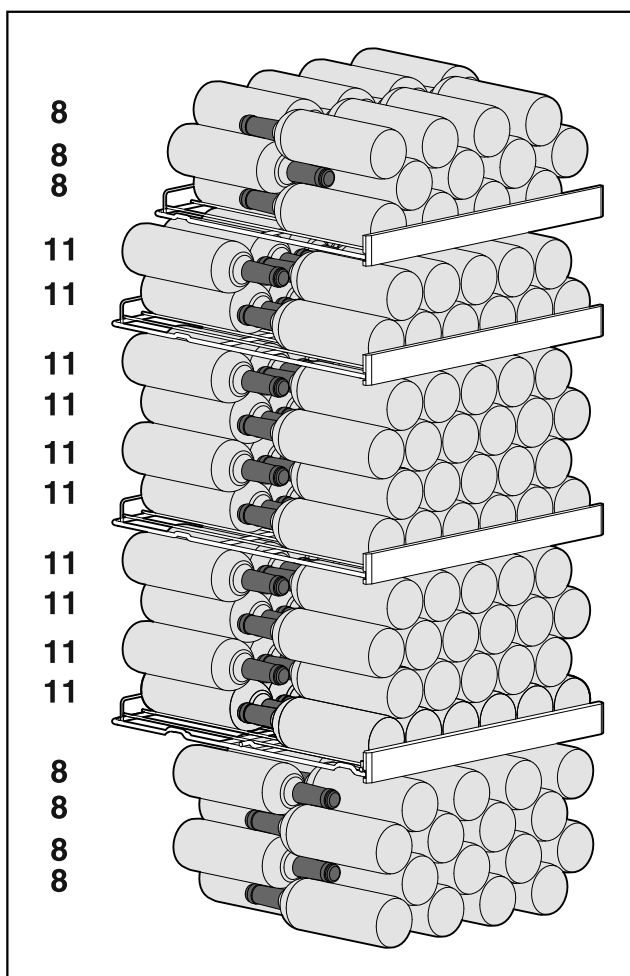

Fig. 9 Total 166 flasker

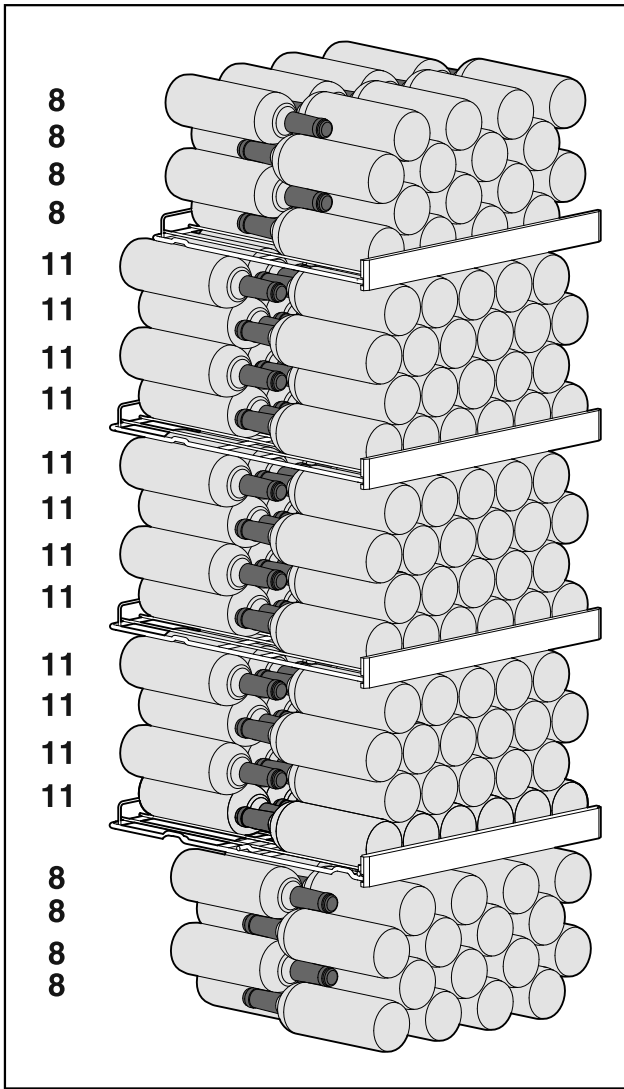

Fig. 11 Total 196 flasker

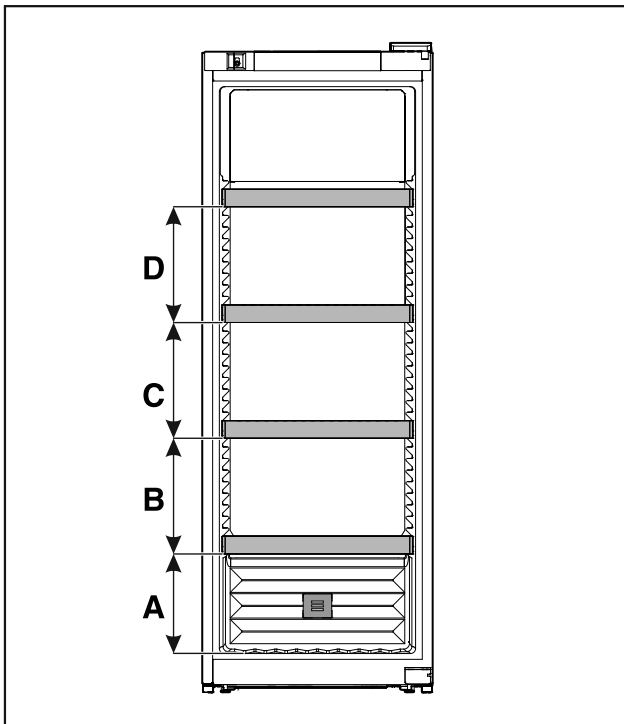

Fig. 12 Afstande bæreriste

WPbl 50.. / WSbl 50..	
A	260 mm
B	300 mm
C	300 mm
D	300 mm

4.3.4 WPbli 50.. / WSbli 50..

Det maksimale antal flasker er kun muligt med de angivne afstande.

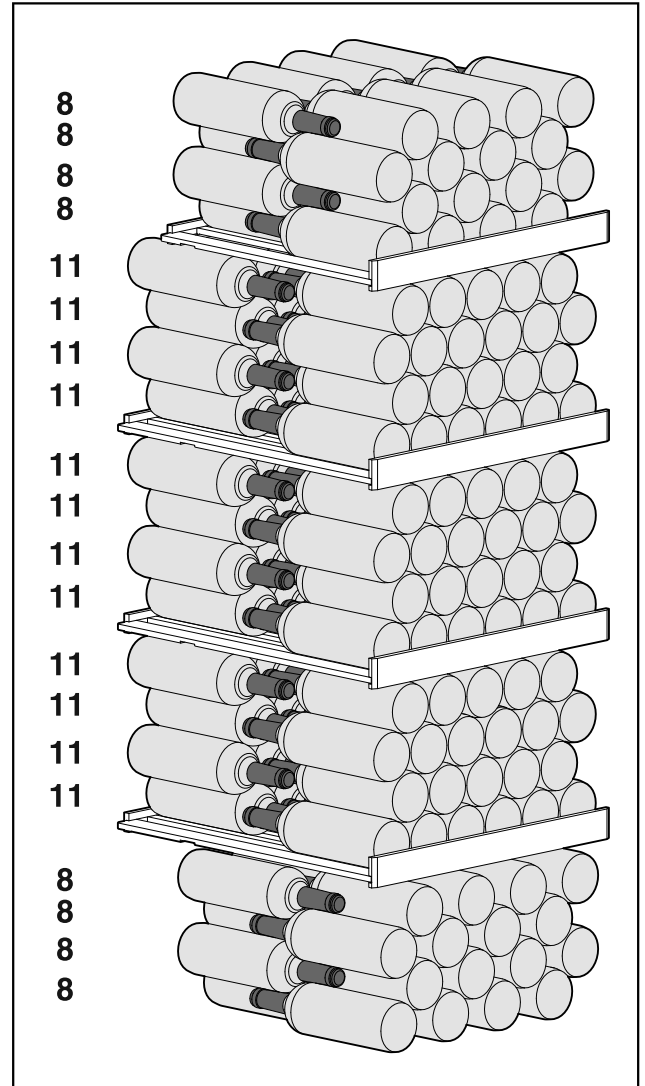

Fig. 13 Total 196 flasker

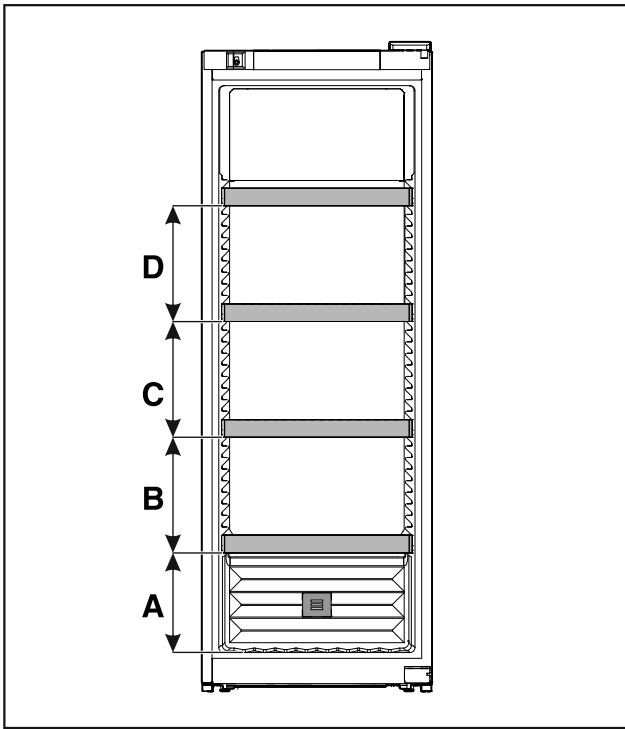

Fig. 14 Afstande bæreriste

	WPbli 50.. / WSbli 50..
A	260 mm
B	300 mm
C	300 mm
D	300 mm

WPbli 52.. / WSbli 52..

Det maksimale antal flasker er kun muligt med de angivne afstande.

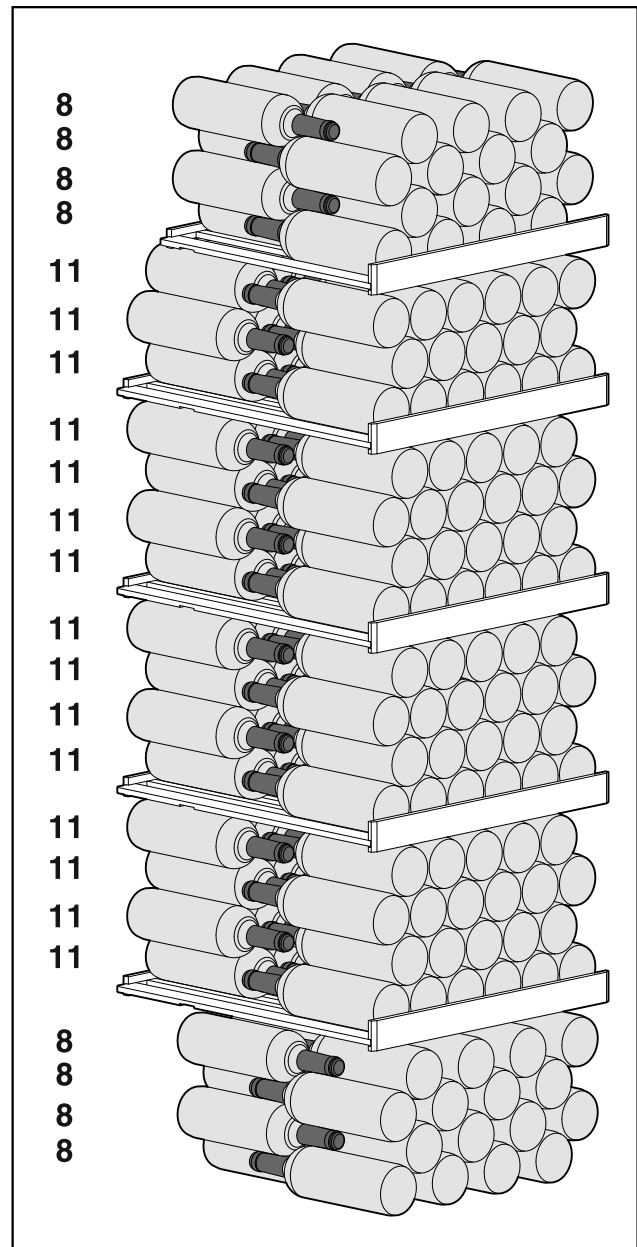

Fig. 15 Total 229 flasker

Opbevaring

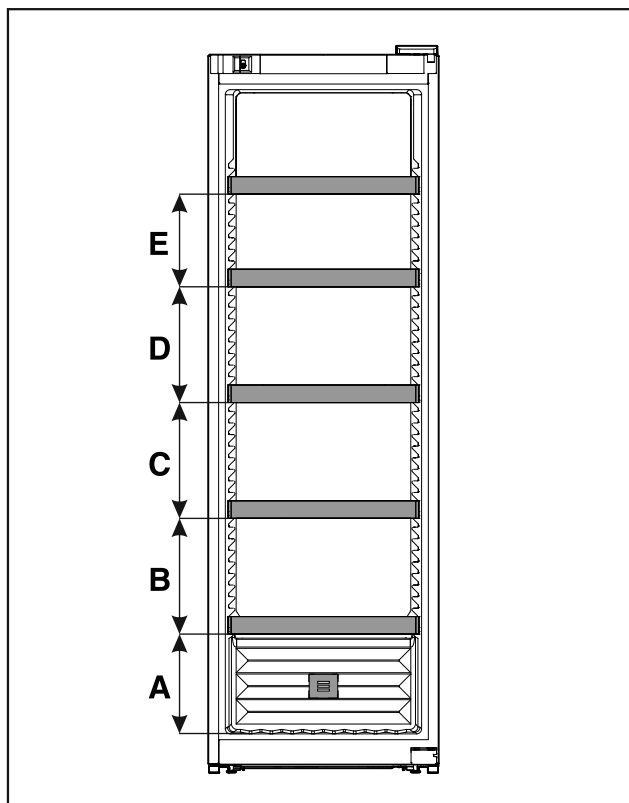

Fig. 16 Afstande bæreriste

	WPbli 52.. / WSbli 52..
A	260 mm
B	300 mm
C	300 mm
D	300 mm
E	240 mm

WSbli 77..

Det maksimale antal flasker er kun muligt med de angivne afstande.

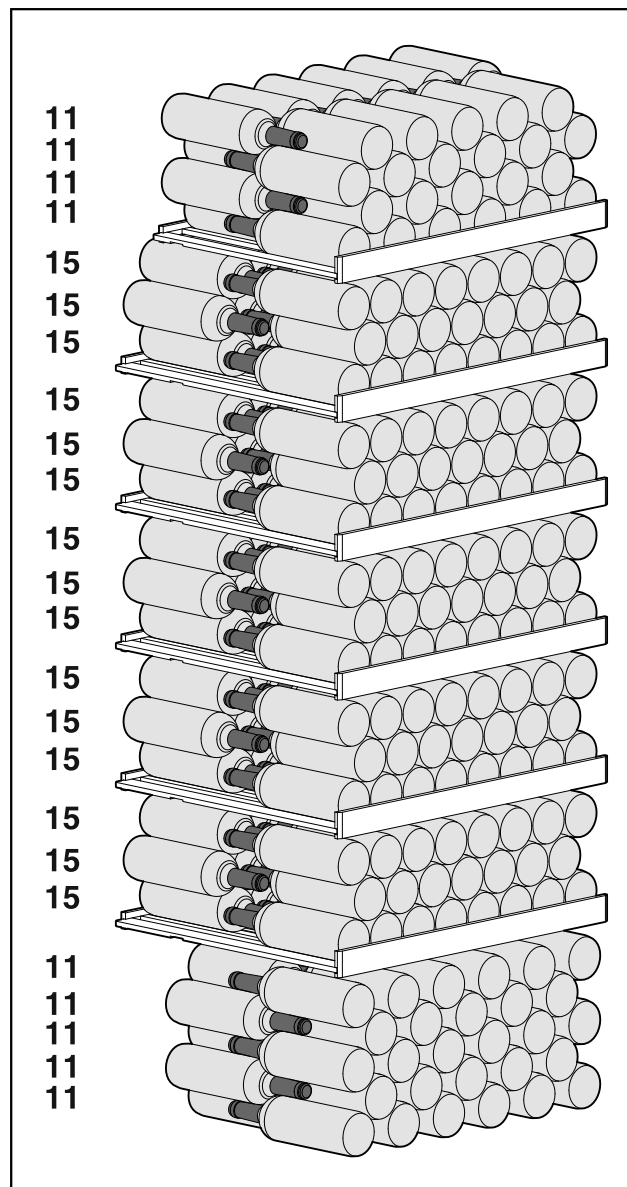

Fig. 17 Total 324 flasker

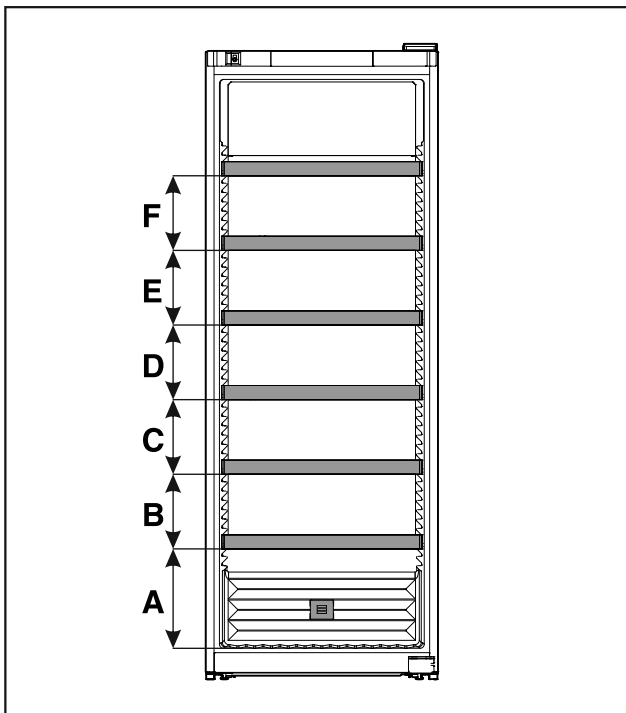

Fig. 18 Afstande bæreriste

	WSbli 77..
A	320 mm
B	240 mm
C	240 mm
D	240 mm
E	240 mm
F	240 mm

5 Energibesparelse

- Sørg altid for god ventilation og udluftning. Tildæk ikke ventilationsåbninger eller -gittere.
- Hold altid ventilatorens luftslids fri.
- Opstil ikke skabet, så det står i direkte sollys, ved siden af et komfur, et varmeapparat eller lignende.
- Energiforbruget afhænger af betingelserne på brugsstedet, f.eks. af den omgivende temperatur (se 1.4 Skabets anvendelsesområde). Ved en varmere, omgivende temperatur kan energiforbruget øges.
- Åbn skabet i kortest mulige tid.
- Jo lavere temperaturen er indstillet, desto højere bliver energiforbruget.

Støvflejringer øger energiforbruget:

- Støv kompressoren med kondensatoren - metalgitteret bag på skabet - af én gang om året.



6 Betjening

6.1 Betjenings- og visningselementer

Displayet giver mulighed for et hurtig overblik over apparatets aktuelle tilstand, temperaturindstillingen, funktionernes tilstand og indstillinger samt alarm- og fejlmeldinger.

Betjeningen foretages med navigationspilene og bekræftessymbolet.

Det er muligt at aktivere eller deaktivere funktioner og ændre indstillingsværdier.

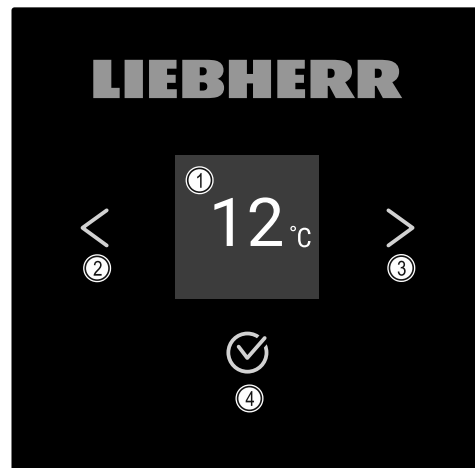

Fig. 19 Display

- (1) Statusvisning (2) Navigationspil tilbage (3) Navigationspil frem (4) Bekræft

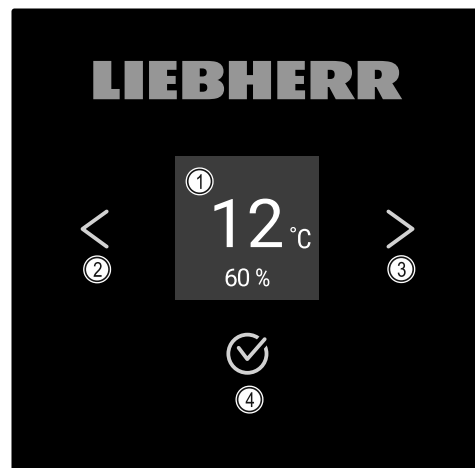

Fig. 20 Display med HumidityControl

- (1) Statusvisning (2) Navigationspil tilbage (3) Navigationspil frem (4) Bekræft

Statusvisning



Fig. 21 Statusvisning med nominal temperatur*

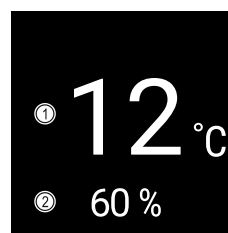

Fig. 22 Statusvisning*

- (1) Nominel temperatur (2) Luftfugtighed

Betjening

Statusvisningen viser den nominelle temperatur og udgangsvisningen. Herfra kan du foretage navigationen til funktionerne og indstillingerne. (se 6.2 Navigation) Statusvisningen kan vise forskellige displaysymboler.

Displaysymboler

Displaysymbolerne oplyser om apparatets aktuelle tilstand.

Symbol	Apparattilstand
	Standby Apparatet er slukket.
	Pulserende standby-symbol Apparatet starter op.
	Pulserende temperatur Måltemperaturen er ikke nået endnu. Apparatet køler til den indstillede temperatur.
 	Temperaturvisning
	Blinkende symbol En fejl er endnu aktiv.
	Fejlsymbol Apparatet har fejltilstand.
	Hvid bjælke forned Undermenu
	Hvid baggrund Forindstilling, aktiv indstilling eller aktiv værdi
	Tiltagende bjælke Tryk på knappen i 3 sekunder for at aktivere indstillingen.
	Aftagende bjælke Tryk på knappen i 3 sekunder for at deaktivere indstillingen.

Statusvisningens symboler

Akustiske signaler

Det lyder et signal i følgende situationer:







- Når en funktion eller en værdi bekræftes.
- Når en funktion eller en værdi enten ikke kan aktiveres eller deaktiveres.
- Så snart der optræder en fejl.
- Ved en alarmmelding.

Alarmlydene kan tændes og slukkes i kundemenuen.

6.2 Navigation

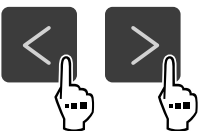
Du får adgang til de enkelte funktioner ved at navigere i menuen. Betjeningen af apparatet foregår på knapperne ved siden af displayet.

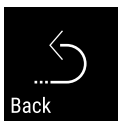
6.2.1 Navigation med knapper

Display og knap	Beskrivelse
	Navigationspil frem Skifter en menu (undermenu) videre. Efter sidste menuside er vist, vises den første side igen.
	Navigationspil tilbage Kort tryk: Skifter en menu (undermenu) tilbage. Langt tryk (3 sekunder): Skifter tilbage til statusvisningen.
	Bladring Flere tryk: Bladring i menuen (undermenu).
	Bekræft Aktivér/deaktivér funktion. Åbn undermenuen. Bekræft valget. Visningen går tilbage på menuen.
 	Tilbage Springer et menuniveau tilbage.

6.2.2 Indstillingsmenu

Indstillingsmenuen giver dig adgang til følgende funktioner:

- Info (se 6.3.16 Info)
- Temperatur (se 6.3.4 Temperatur)
- Døralarm (se 6.3.11 Døralarm)
- Belysning (se 6.3.4 Temperatur)
- Sprog (se 6.3.15 Sprog)
- Temperaturenhed (se 6.3.5 Temperaturenhed)
- Display-lysstyrke (se 6.3.10 Display-lysstyrke)
- Displaylås (se 6.3.14 Displaylås)
- HumiditySelect (se 6.3.7 HumiditySelect *) *
- HumidityControl (se 6.3.7 HumiditySelect *) *
- Sluk for apparatet (se 6.3.2 Til- og frakobling af apparatet)

Åbning af indstillingsmenuen

- Tryk på navigationspilen, indtil den pågældende funktion vises.



Fig. 23

- ▶ Udfør handlingstrinene (se Fig. 1346) .
- ▷ Indstillingsmenuen er åbnet. Her har du adgang til alle de ovennævnte funktioner.

6.2.3 Kundemenu

Kundemenuen giver dig adgang til følgende funktioner ved at indtaste talkoden **151**:

- Driftstimer
- Softwareversion (se 6.3.17 Software)
- Alarmlyde (se 6.3.12 Alarm Sound)
- Bekræftelseslyde (se 6.3.13 Key Sound)
- Fabriksnulstilling (se 6.3.18 Fabriksnulstilling)

Åbning af kundemenuen

- ▶ Åbn indstillingsmenuen (se 6.2 Navigation) .
- ▶ Tryk på navigationspilen, indtil den pågældende funktion vises.

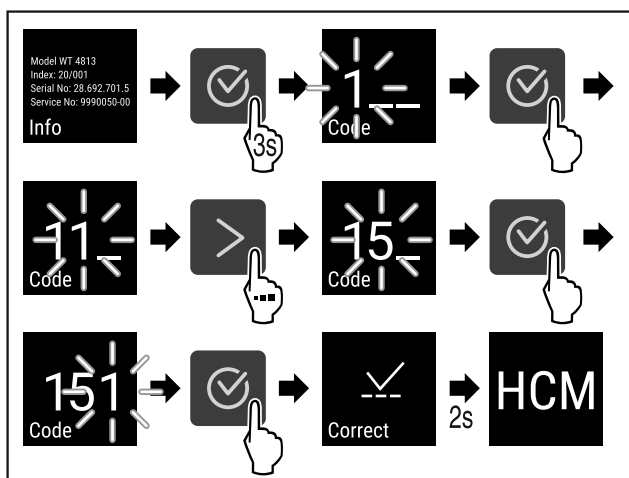

Fig. 24

- ▶ Udfør handlingstrinene (se Fig. 1347) .
- ▷ Kundemenuen er åbnet. Her har du adgang til alle specifikke menuer.

6.2.4 Indstilling af værdier

Visningsværdier kan indstilles i undermenuen vha. navigationspilen:

Display og knap	Beskrivelse
	Forøger en værdi.
	Reducerer en værdi.

6.2.5 Generelle regler

Ud over de eksisterende knapper findes der følgende generelle regler:

- Efter der er blevet valgt en værdi, vises visningen i 2 sekunder, før der gås et niveau tilbage.

- Hvis der ikke er foretaget noget valg efter 10 sekunder, skifter visningen tilbage til statusvisningen.
- Når der bekræftes et valg i undermenuen, skifter visningen tilbage til menuen.

6.3 Funktioner

6.3.1 Oversigt over funktioner

- Til- og frakobling af apparat
- Indstillinger
- Info
- Temperatur
- Døralarm
- Sprog
- Temperaturenhed
- Skærmens lysstyrke
- WLAN *
- Belysningsintensitet
- HumiditySelect*
- HumidityControl*
- Displaylås
- Software
- Tastetoner
- Alarmlyde
- SabbathMode
- Tilbagestilling på fabriksindstillinger

6.3.2 Til- og frakobling af apparatet



Denne indstilling gør det muligt at til- og frakoble hele apparatet.

Tilkobling af apparatet

Uden aktiveret DemoMode:

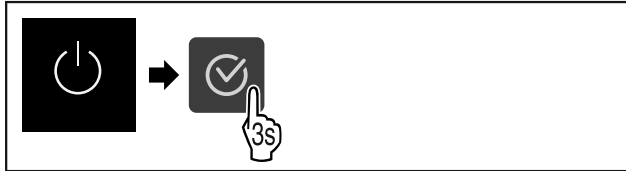

Fig. 25

- ▶ Udfør handlingstrinene.

Med aktiveret DemoMode:

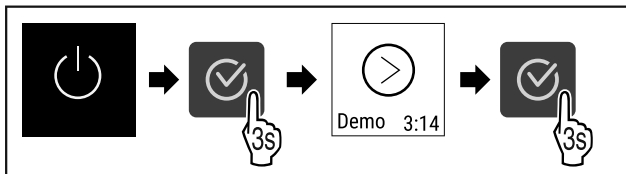

Fig. 26

- ▶ Udfør handlingstrinene.

Bemærk

Deaktiver DemoMode før udløb af nedtællingen.

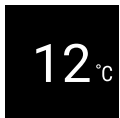

Fig. 27*

- ▷ Temperaturvisningen vises på displayet.

Frakobling af apparatet

- ▶ Åbn indstillingsmenuen. (se 6.2 Navigation)
- ▶ Tryk på navigationspilen, indtil den pågældende funktion vises.

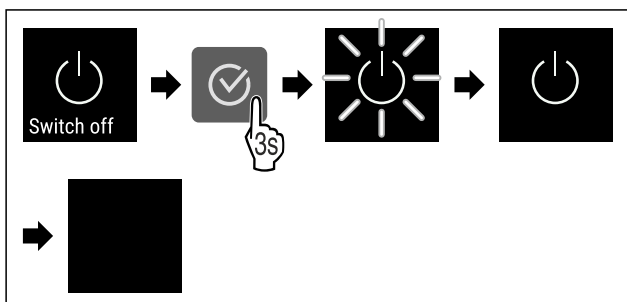

Fig. 28

- ▶ Udfør handlingstrinene.
- ▷ Displayet viser standby-symbolet.
- ▷ Displayet slukkes efter cirka 10 minutter.

6.3.3 WLAN



Med denne funktion forbinder du dit apparat med WLAN-nettet. Derefter kan du betjene det med en mobil slutenhed via SmartDevice-appen. Med denne funktion kan du også afbryde eller nulstille WLAN-forbindelsen. Du skal bruge SmartDeviceBox for at forbinde dit apparat med WLAN-nettet. Flere oplysninger om SmartDeviceBox og om anvendelse af SmartDevice-appen: (se 1.3 SmartDevice)

Bemærk

SmartDeviceBox kan ikke anvendes i følgende lande: Rusland, Hviderusland, Kasakhstan. SmartDevice-funktionen er ikke til rådighed.

Oprettelse af WLAN-forbindelse

Kontrollér, at følgende forudsætninger er opfyldt:

- SmartDeviceBox er købt og sat i. (se 1.3 SmartDevice) *
- SmartDevice-appen er installeret (se apps.home.liebherr.com).
- Registreringen i SmartDevice-appen er afsluttet.
- ▶ Åbn indstillingsmenuen. (se 6.2 Navigation)
- ▶ Tryk på navigationspilen, indtil den pågældende funktion vises.

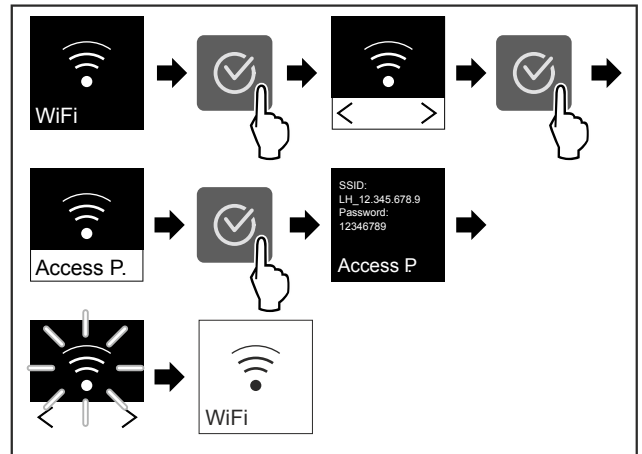

Fig. 29

- ▶ Udfør handlingstrinene (se Fig. 1352).
- ▷ Forbindelsen er etableret.

Afbrydelse af WLAN-forbindelsen

- ▶ Åbn indstillingsmenuen. (se 6.2 Navigation)
- ▶ Tryk på navigationspilen, indtil den pågældende funktion vises.

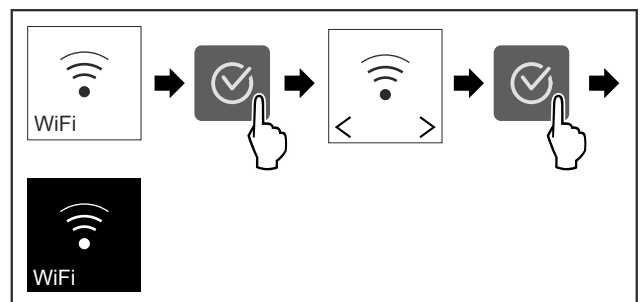

Fig. 30

- ▶ Udfør handlingstrinene (se Fig. 1353).
- ▷ Forbindelsen er afbrudt.

Nulstilling af WLAN-forbindelsen

- ▶ Åbn indstillingsmenuen. (se 6.2 Navigation)
- ▶ Tryk på navigationspilen, indtil den pågældende funktion vises.

Apparattilstand ved aktiv SabbathMode
Påmindelser udføres ikke. Det indstillede tidsinterval standses.
Påmindelser og advarsler vises ikke.
Der er ingen døralarm.
Der er ingen temperaturalarm.
Efter et strømsvigt går apparatet tilbage i SabbathMode.

Apparattilstand

Bemærk

Dette apparat har certificeringen fra instituttet „Institute for Science and Halacha“. (www.machonhalacha.co.il)

Der findes en liste over de STAR-K-certificerede apparater på www.star-k.org/appliances.

Aktivering af SabbathMode

- ▶ Åbn indstillingsmenuen. (se 6.2 Navigation)
- ▶ Tryk på navigationspilen, indtil den pågældende funktion vises.

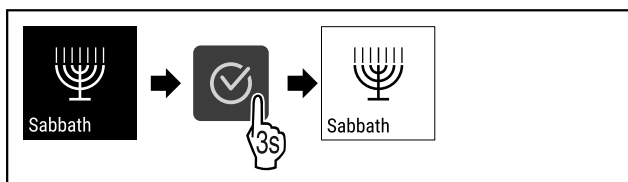

Fig. 36

- ▶ Udfør handlingstrinene (se Fig. 1359).
- ▷ SabbathMode er aktiveret.
- ▷ Statusvisningen viser hele tiden SabbathMode.

Deaktivering af SabbathMode

- ▶ Åbn indstillingsmenuen. (se 6.2 Navigation)
- ▶ Tryk på navigationspilen, indtil den pågældende funktion vises.

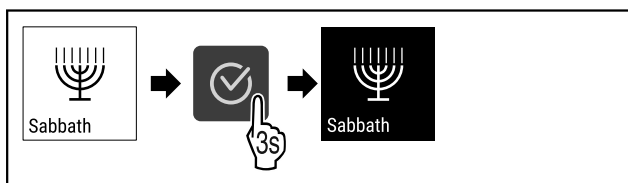

Fig. 37

- ▶ Udfør handlingstrinene (se Fig. 1360).
- ▷ SabbathMode er deaktiveret.

6.3.7 HumiditySelect



Med denne funktion indstiller du luftfugtigheden i dit apparat. Når du indstiller den korrekte luftfugtighed, har det en positiv påvirkning på proppernes struktur og forhindrer, at de tørrer ud.

Bemærk

Hvor tit og hvor længe døren åbnes, påvirker også luftfugtigheden i apparatet.

Du kan vælge mellem to indstillinger for luftfugtighed:*

Funktionen HumiditySelect*	Temperaturindstilling på apparatet*	Anvendelse/energiforbrug*
Standard (forudindstillet)	10-12 °C	Gennemsnitlig luftfugtighed i omgivelserne mellem 50-80 % Lavt energiforbrug for apparatet
Høj	10-12 °C	Gennemsnitlig luftfugtighed i omgivelserne < 50 % Apparatets energiforbrug stiger

Forøgelse af luftfugtigheden i apparatet

- ▶ Tryk på navigationspilen, indtil den pågældende funktion vises.

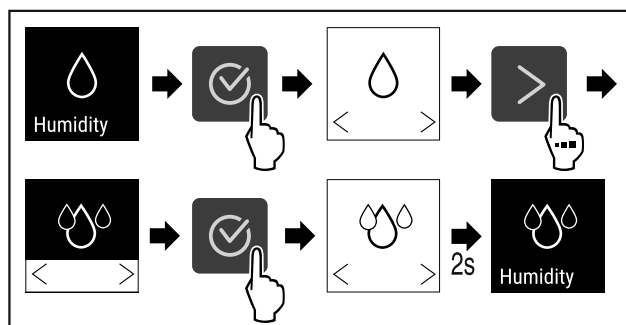

Fig. 38 *

- ▶ Udfør handlingstrinene (se Fig. 1361) *
- ▷ Luftfugtigheden i apparatet stiger.

Indstilling af luftfugtigheden i apparatet på Standard

- ▶ Tryk på navigationspilen, indtil den pågældende funktion vises.

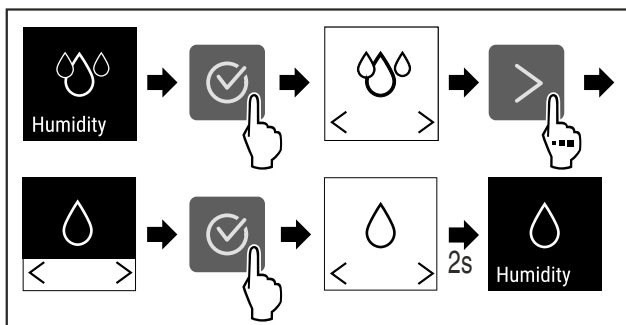

Fig. 39 *

- ▶ Udfør handlingstrinene (se Fig. 1362) *
- ▷ Luftfugtigheden i apparatet falder.

6.3.8 HumidityControl



Med denne funktion indstiller du luftfugtigheden i apparatet. Apparatet er udstyret med en fugtsensor. Når du indstiller den korrekte luftfugtighed, har det en positiv påvirkning på proppernes struktur og forhindrer, at de tørrer ud ved langtidsopbevaring.

Du kan indstille luftfugtigheden mellem 50-80 % i intervaller à 5 %. Hvis du ændrer luftfugtigheden, tilpasser den sig selv til den ændrede værdi inden for få dage til nogle uger. Luftfugtighedssensoren fungerer bedst ved omgivende temperaturer på 19 °C til 25 °C.

Vær opmærksom på følgende for fugtigheden i enheden:

- Bemærkninger om vinopbevaring (se 4.2 Opbevaring af vin)
- Luftfugtigheden i apparatet afhænger af, hvor ofte og hvor længe døren åbnes, den omgivende temperatur og luftfugtighed, belastningen og apparatets indstillinger.
- Fysisk forårsagede udsving påvirker luftfugtighedsmålingen i enheden.
- Displayet viser ændringer i luftfugtigheden i apparatet med tidsforsinkelse.
- Displayet viser en fugtighedsværdi i gennemsnit over 2 timer.

Bemærk

Hvis du betjener apparatet i et meget tørt og koldt miljø (fugtighed < 30 % og omgivelsestemperatur < 16 °C), anbefaler Liebherr vandboksen fra tilbehørsudvalget.

Du kan købe tilbehør i Liebherr-Hausgeräte-Shop under home.liebherr.com/shop/de/deu/zubehor.html.

Ændring af luftfugtighed i apparatet

- ▶ Åbn indstillingsmenuen. (se 6.2 Navigation)
- ▶ Tryk på navigationspilen, indtil den pågældende funktion vises.

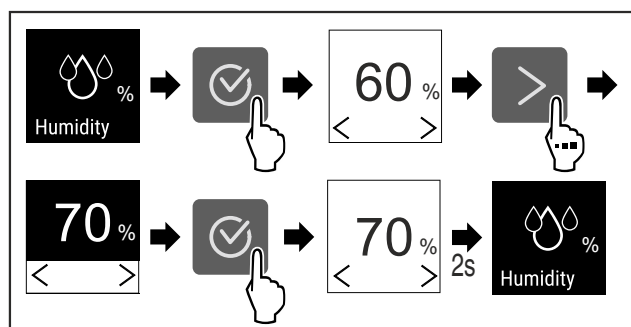

Fig. 40

- ▶ Udfør handlingstrinene (se Fig. 1363).
- ▷ Luftfugtigheden i apparatet ændres til den valgte værdi.

6.3.9 Intensitet



Denne indstilling gør det muligt at indstille displayets lysstyrke trinvist.

Følgende indstillingstrin kan indstilles:

- Fra
- 20 %
- 40 %
- 60 %
- 80 %
- 100 % (forindstilling)

Indstilling af intensitet

- ▶ Tryk på navigationspilen, indtil den pågældende funktion vises.

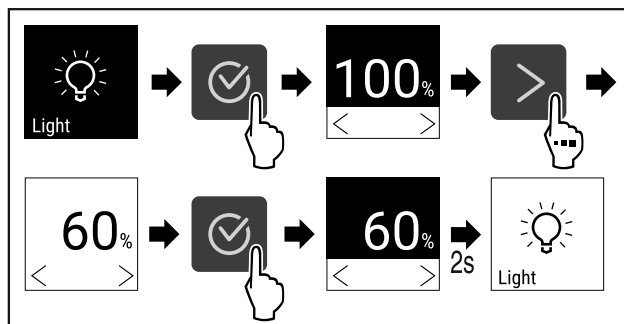

Fig. 41

- ▶ Udfør handlingstrinene .
- ▷ Intensitet aftager eller forøges tilsvarende.



6.3.10 Display-lysstyrke

Denne indstilling gør det muligt at indstille displayets lysstyrke trinvist.

Følgende indstillingstrin kan indstilles:

- 40 %
- 60 %
- 80 %
- 100 % (forindstilling)

Indstilling af display-lysstyrke

Følgende handlingstrin beskriver, hvordan du reducerer displayets lysstyrke fra f.eks. 100 % til 40 %.

- ▶ Åbn indstillingsmenuen (se 6.2 Navigation) .
- ▶ Tryk på navigationspilen, indtil den pågældende funktion vises.

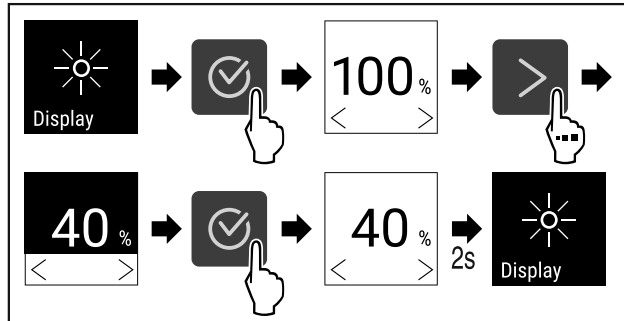

Fig. 42

- ▶ Udfør handlingstrinene .
- ▷ Displayets lysstyrke er ændret tilsvarende.



6.3.11 Døralarm

Indstilling af den tid, efter hvilken døralarmen lyder ved åbnet dør.

Følgende værdier kan indstilles:

- 1 minut
- 2 minutter
- 3 minutter
- Fra

Indstilling af døralarmen

Følgende handlingstrin beskriver, hvordan du indstiller tiden, indtil døralarmen lyder.

- ▶ Åbn indstillingsmenuen (se 6.2 Navigation) .
- ▶ Tryk på navigationspilen, indtil den pågældende funktion vises.

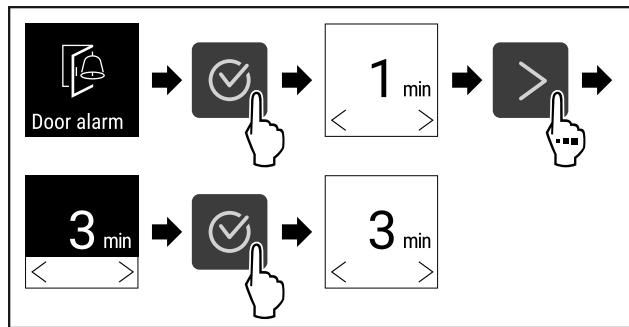

Fig. 43

- ▶ Udfør handlingstrinene (se Fig. 1366) .
- ▷ Døralarmen er indstillet.

Deaktivering af døralarm

Følgende handlingstrin beskriver, hvordan du deaktiverer døralarmen.

- ▶ Åbn indstillingsmenuen (se 6.2 Navigation) .
- ▶ Tryk på navigationspilen, indtil den pågældende funktion vises.

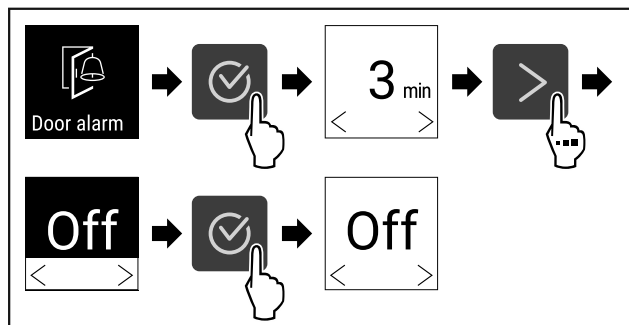

Fig. 44

- ▶ Udfør handlingstrinene (se Fig. 1367) .
- ▷ Døralarmen er deaktiveret.

6.3.12 Alarm Sound



Denne funktion giver dig mulighed for at tænde og slukke for samtlige alarmlyde, f.eks. døralarmen.

Aktivering af Alarm Sound

- ▶ Åbn kundemenuen. (se 6.2 Navigation)
- ▶ Tryk på navigationspilen, indtil den pågældende funktion vises.

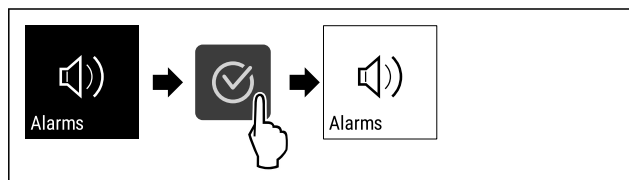

Fig. 45

- ▶ Udfør handlingstrinene.
- ▷ Alarm Sound er aktiveret.

Deaktivering af Alarm Sound

- ▶ Åbn kundemenuen. (se 6.2 Navigation)
- ▶ Tryk på navigationspilen, indtil den pågældende funktion vises.

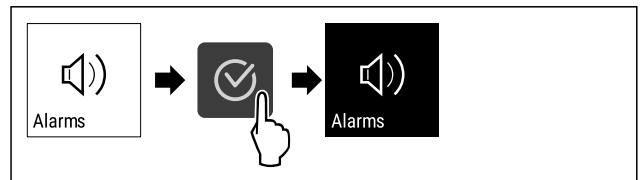

Fig. 46

- ▶ Udfør handlingstrinene.
- ▷ Alarm Sound er deaktiveret.

6.3.13 Key Sound



Denne funktion gør det muligt at aktivere og deaktivere samtlige tastetoner Startsound.

Aktivering af Key Sound

- ▶ Åbn kundemenuen. (se 6.2 Navigation)
- ▶ Tryk på navigationspilen, indtil den pågældende funktion vises.

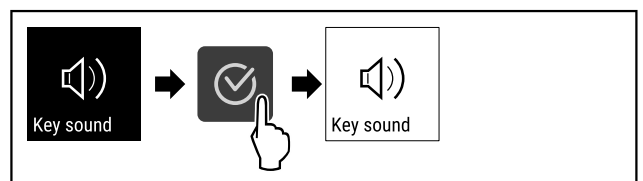

Fig. 47

- ▶ Udfør handlingstrinene.
- ▷ Key Sound er aktiveret.

Deaktivering af Key Sound

- ▶ Åbn kundemenuen. (se 6.2 Navigation)
- ▶ Tryk på navigationspilen, indtil den pågældende funktion vises.

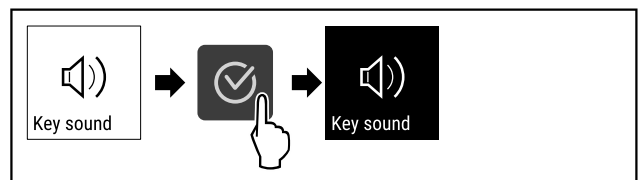

Fig. 48

- ▶ Udfør handlingstrinene.
- ▷ Key Sound er deaktiveret.

6.3.14 Displaylås



Denne indstilling undgår, at man betjener apparatet ved en fejl.

Anvendelse:

- Undgåelse af utilsigtet ændring af indstillinger og funktioner.
- Undgåelse af utilsigtet slukning af apparatet.
- Undgåelse af utilsigtet temperaturindstilling.

Aktivering af displaylås

- ▶ Åbn kundemenuen. (se 6.2 Navigation)
- ▶ Tryk på navigationspilen, indtil den pågældende funktion vises.

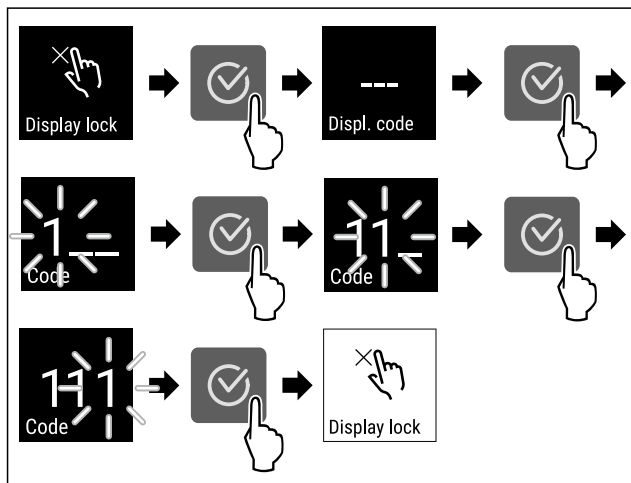

Fig. 49

- ▶ Udfør handlingstrinene (se Fig. 1372) .
- ▷ Displaylåsen er aktiveret.
- ▷ Statusvisningen vises.

Deaktivering af displaylås

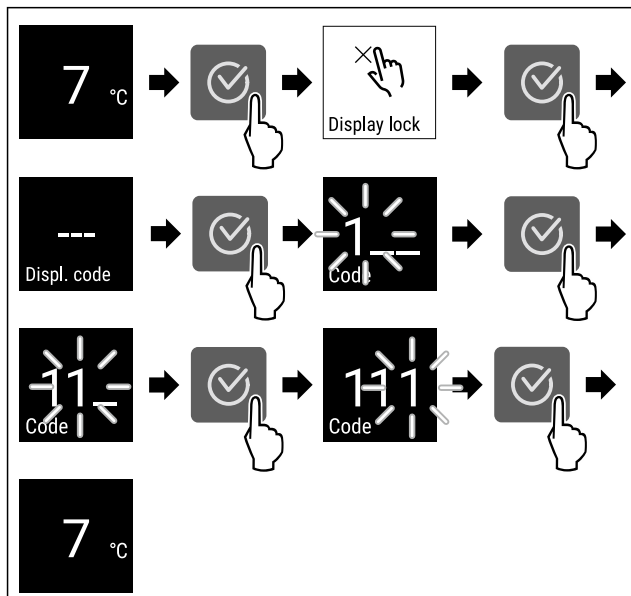

Fig. 50 *

- ▶ Udfør handlingstrinene (se Fig. 1373) .*

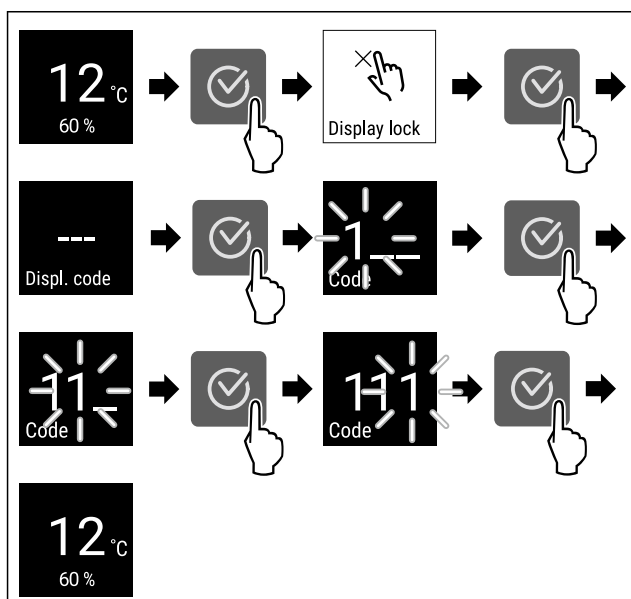

Fig. 51 *

- ▶ Udfør handlingstrinene (se Fig. 1374) .*
- ▷ Displaylåsen er deaktiveret.
- ▷ Statusvisningen vises.

6.3.15 Sprog



Med denne indstilling indstiller man displaysproget.

Indstilling af sprog

- ▶ Åbn indstillingsmenuen (se 6.2 Navigation) .
- ▶ Tryk på navigationspilen, indtil den pågældende funktion vises.

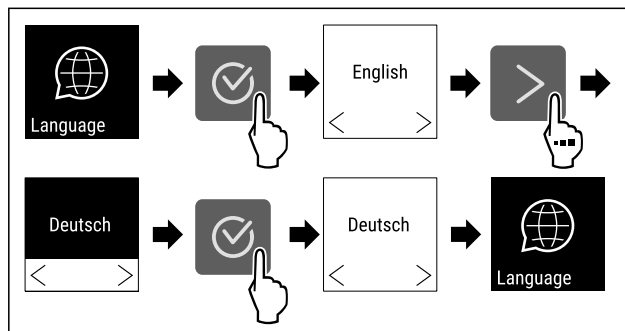

Fig. 52

- ▶ Udfør handlingstrinene.
- ▷ Det valgte sprog er indstillet.

6.3.16 Info



Denne visning viser apparatets model, serienummer og servicenummer.

Visning af Info

- ▶ Åbn indstillingsmenuen (se 6.2 Navigation) .
- ▶ Tryk på navigationspilen, indtil den pågældende funktion vises.

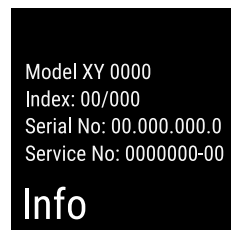

Fig. 53

- ▷ Apparatinformationerne vises.

6.3.17 Software



Denne visning viser apparatets softwareversion.

Visning af softwareversion

- ▶ Åbn kundemenuen .
- ▶ Tryk på navigationspilen, indtil den pågældende funktion vises.



Fig. 54

▷ Softwareversionen vises.

6.3.18 Fabriksnulstilling



Denne funktion gør det muligt at stille apparatet tilbage på fabriksindstillingerne. Alle tidligere udførte indstillinger stilles tilbage på deres oprindelige værdier.

Udførelse af fabriksnulstilling

- ▶ Åbn indstillingsmenuen. (se 6.2 Navigation)
- ▶ Tryk på navigationspilen, indtil den pågældende funktion vises.

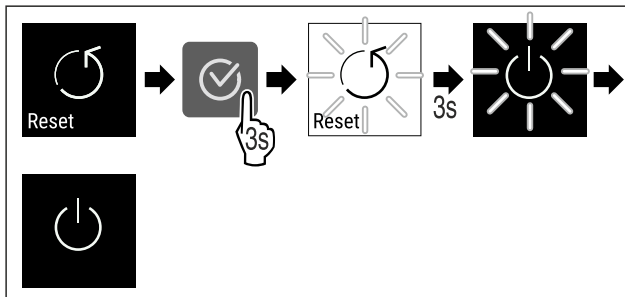



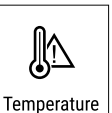

Fig. 55







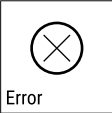

- ▶ Udfør handlingstrinene (se Fig. 1378) .
- ▷ Fabriksnulstilling er udført.
- ▷ Apparatet er slukket.
- ▶ Genstart apparatet. (se 3.1 Tilkobling af apparatet (første ibrugtagning))

6.4 Meldinger

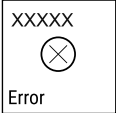
6.4.1 Advarsler

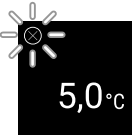
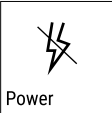
Advarsler gengives med et akustisk signal og et symbol på displayet. Signaltonen bliver højere, indtil meldingen kvitteres.

Melding	Årsag	Afhjælpning
 <p>Door open</p> <p>Dør åben</p>	<p>Meldingen vises, når døren har været åbnet i for lang tid.</p>	<ul style="list-style-type: none"> ▶ Luk døren.  <ul style="list-style-type: none"> ▶ Tryk på bekræftelsesknappen. ▶ Alarmen afsluttes. <p>Bemærk</p> <p>Det er muligt at indstille, hvor lang tid der skal gå, før meldingen vises (se 6.3.11 Døralarm) .</p>
 <p>Temperature</p> <p>Temperaturalarm</p>	<p>Meldingen vises, når temperaturen ikke svarer til den indstillede temperatur. Årsagen til temperaturforskellen kan være:</p> <ul style="list-style-type: none"> - Det blev lagt varme kølevarer i. - Ved omsortering og udtagning af fødevarer er der strømmet for meget varm luft ind udefra. - Strømmen har været afbrudt i længere tid. 	 <ul style="list-style-type: none"> ▶ Tryk på bekræftelsesknappen. ▶ Den varmeste temperatur vises.  <ul style="list-style-type: none"> ▶ Tryk på bekræftelsesknappen. ▶ Den aktuelle temperatur blinker, og visningen skifter med temperaturalarm-symbolet, indtil den indstillede temperatur er nået. ▶ Kontrollér kølevarernes kvalitet.

Melding	Årsag	Afhjælpning
 <p>Error</p> <p>Fejl</p>	<p>Apparatet er defekt, der findes en apparatfejl, eller en komponent i apparatet har en fejl.</p>	<ul style="list-style-type: none"> ▸ Flyt kølevarerne til et andet sted.  <ul style="list-style-type: none"> ▸ Tryk på bekræftelsesknappen. <ul style="list-style-type: none"> ▸ Der vises en fejlkode.   <ul style="list-style-type: none"> ▸ Tryk på bekræftelsesknappen. ▸ Der kan findes andre fejlkode, såfremt de findes. <p>eller</p> <ul style="list-style-type: none"> ▸ Statusskærmen med blinkende fejl-  <p>symbol vises</p> <ul style="list-style-type: none"> ▸ Ved at trykke på navigationsknapperne bliver fejlkoden/-erne vist igen. ▸ Notér fejlkoderne, og kontakt kundeservice.
 <p>Power</p> <p>Strømsvigt</p>	<p>Meddelelsen vises efter et strømsvigt, hvis temperaturen har overskredet alarmgrænsen, når strømmen genoprettes.</p>	 <ul style="list-style-type: none"> ▸ Tryk på bekræftelsesknappen. <p>Den varmeste temperatur og antallet af strømafbrydelser vises.</p>  <ul style="list-style-type: none"> ▸ Tryk på bekræftelsesknappen. ▸ Alarmen afsluttes, og den aktuelle temperatur vises. ▸ Kontrollér kølevarernes kvalitet.
 <p>WiFi error</p> <p>WLAN-fejl</p>	<p>WLAN-forbindelsen af afbrudt.</p>	<ul style="list-style-type: none"> ▸ Kontrollér forbindelsen. ▸ Tryk på bekræftelsesknappen. ▸ Alarmen afsluttes.
 <p>WWW error</p> <p>WWW-fejl WLAN</p>	<p>Meldingen vises, når der ikke er nogen forbindelse via WLAN.</p>	<ul style="list-style-type: none"> ▸ Kontrollér forbindelsen. ▸ Tryk på bekræftelsesknappen. ▸ Alarmen afsluttes.

Udstyr

6.4.2 Påmindelser

Der vises påmindelser, når der opfordres til at gøre noget. De gengives med et akustisk signal og et symbol på displayet. Kvitter meldingen ved at trykke på bekræftelsesknappen.

Melding	Årsag	Afhjælpning
 FreshAir* Udskiftning af FreshAir-aktivkulfilter*	Meldingen vises hver 6. måned.*	Skift FreshAir-aktivkulfilteret.*  Påmindelsen afsluttes.*
 Humidity* Fyld vandboksen.*	Denne melding vises, når luftfugtigheden falder til under 50%.*	Fyld vandboksen.*  Påmindelsen afsluttes.*

7 Udstyr

7.1 Sikkerhedslås

Låsen i apparatets dør er udstyret med en sikkerhedsmekanisme.

7.1.1 Låsning af apparatet

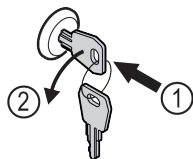

Fig. 56

- ▶ Sæt nøglen i.
- ▶ Drej nøglen 90° mod uret.
- ▷ Apparatet er låst.

7.1.2 Oplåsning af apparatet

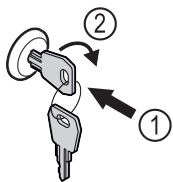

Fig. 57

- ▶ Sæt nøglen i Fig. 57 (1).
- ▶ Drej nøglen 90° med uret Fig. 57 (2).
- ▷ Apparatet er låst op.

7.2 Tilbehør

7.2.1 Påskriftsetiketter

Du kan købe påskriftsetiketter som tilbehør hos din forhandler. På dem kan du skrive vintyperne på de pågældende hylder.

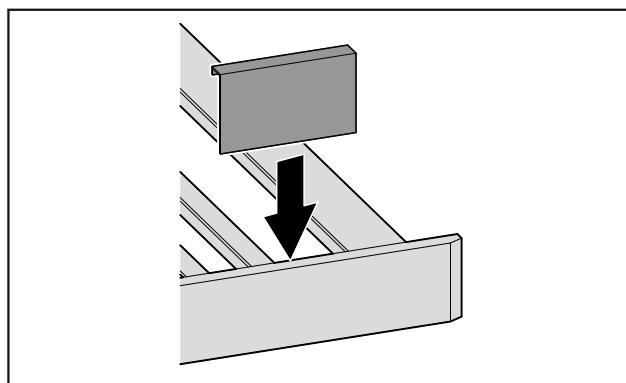

Fig. 58

- ▶ Sæt påskriftsetiketten på oppefra.

8 Service

8.1 Luftudskiftning gennem FreshAir-aktivkulfilter

Vin udvikler sig hele tiden afhængigt af omgivelsesbetingelserne. Luftkvaliteten er derfor afgørende for konserveringen.

FreshAir-aktivkulfilteret sikrer en optimal luftkvalitet.

- Skift aktivkulfilteret hver 6. måned.
- Bortskaf aktivkulfilteret med det normale husholdningsaffald.

Bemærk

Du kan købe FreshAir-aktivkulfilteret i vores Liebherr-Hausgeräte-butik på home.liebherr.com/shop/de/deu/zubehor.html.

8.1.1 Udsiftning af FreshAir-aktivkulfilter

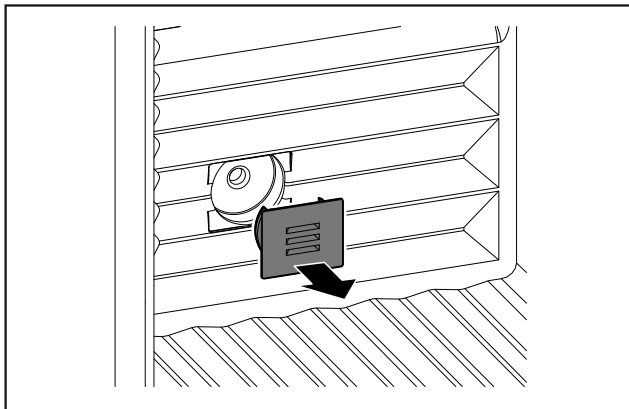

Fig. 59

- Tag afdækningen af.

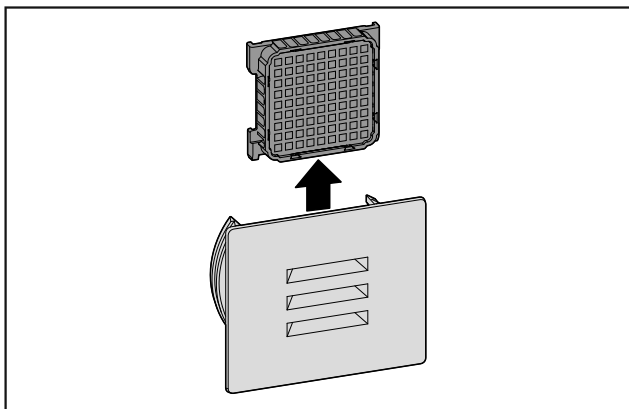

Fig. 60

- Udtag filteret.

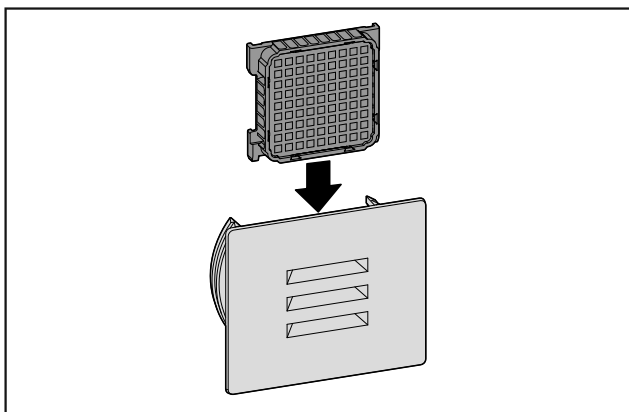

Fig. 61

- Sæt et nyt filter i.

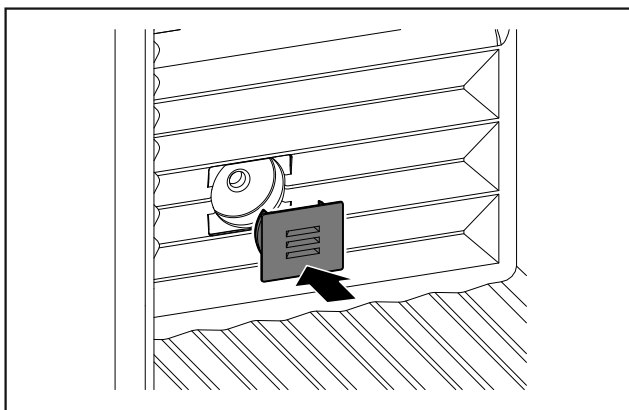

Fig. 62

- Sæt afdækningen på.

8.2 Rengøring af skabet

8.2.1 Forberedelse



ADVARSEL

Fare for elektrisk stød!

- Træk stikket ud af køleskabet eller afbryd strømmen.



ADVARSEL

Brandfare

- Undlad at skade kølekredsløbet

- Tøm skabet.
- Tag netstikket ud.

8.2.2 Rengøring af huset

VIGTIGT

Usagkyndig rengøring!

Skader på skabet.

- Anvend udelukkende bløde klude og ph-neutrale universalgøringsmidler.
- Anvend ikke skurende eller ridsende svampe eller ståluld.
- Anvend ikke kraftige, skurende, sand-, klorid- eller syreholdige rengøringsmidler.



ADVARSEL

Fare for kvæstelser og skader på grund af varm damp!

Varm damp kan medføre forbrændinger og beskadige overfladerne.

- Benyt ingen damprensere!

- Tør huset af med en blød og ren klud. Anvend lunkent vand med neutralt rengøringsmiddel ved kraftig tilsmudsning. Glasfladerne kan desuden rengøres med glasrens.

8.2.3 Rengøring af skabet indvendigt

VIGTIGT

Usagkyndig rengøring!

Skader på skabet.

- Anvend udelukkende bløde klude og ph-neutrale universalgøringsmidler.
- Anvend ikke skurende eller ridsende svampe eller ståluld.
- Anvend ikke kraftige, skurende, sand-, klorid- eller syreholdige rengøringsmidler.

- Kunststofflader: Rengør manuelt med en blød, ren klud, lunkent vand og lidt opvaskemiddel.
- Metalflader: Rengør manuelt med en blød, ren klud, lunkent vand og lidt opvaskemiddel.
- Afløbsåbning: Fjern aflejringer med et tyndt hjælpemiddel, f.eks. en vatpind.

8.2.4 Rengøring af udstyr

VIGTIGT

Usagkyndig rengøring!

Skader på skabet.

- Anvend udelukkende bløde klude og ph-neutrale universalgøringsmidler.
- Anvend ikke skurende eller ridsende svampe eller ståluld.
- Anvend ikke kraftige, skurende, sand-, klorid- eller syreholdige rengøringsmidler.

Kundeservice

Rengøring med en tør, fnugfri klud:

- Flaskehylde
- Rengør udstyret.

8.2.5 Efter rengøringen

- Gnid skab og udstyrsdele tørre.
- Tilslut skabet og tænd for det.
- Gentag rengøringen regelmæssigt.

9 Kundeservice

9.1 Tekniske data

Udstyrets maksimale fyldningsvægt		
Udstyr	Apparat-bredde 600 mm (se monteringsvejledning, apparatmål)	Apparat-bredde 750 mm (se monteringsvejledning, apparatmål)
Flaskehylde	60 kg	60 kg

Belysning	
Energieffektivitetsklasse ¹	Lyskilde
Dette produkt indeholder en eller flere lyskilder med energieffektivitetsklasse G.	LED

1 Skabet kan indeholde lyskilder med forskellige energieffektivitetsklasser. Den laveste energieffektivitetsklasse er angivet.

Til apparater med WLAN-forbindelse:*

Frekvensoplysning*	
Frekvensbånd	2,4 GHz
Maksimalt udstrålet effekt	< 100 mW
Radioanordningens anvendelsesformål	Integrering i det lokale WLAN-netværk til datakommunikation

9.2 Driftslyde

Skabet udsender forskellige lyde under anvendelsen.

- Ved **lav køleeffekt** arbejder skabet energibesparende, men længere. Lyden er **svagere**.
- Ved **kraftigere køleeffekt** køles fødevarerne hurtigere. Lyden er **højere**.

Fejl	Årsag	Afhjælpning
Skabet kører ikke.	→ Der er ikke tændt for skabet.	► Tænd for skabet.
	→ Strømskikket er ikke sat rigtigt i stikdåsen.	► Kontroller strømskikket.
	→ Sikringen i stikdåsen er ikke i orden.	► Kontroller sikringen.
	→ Strømsvigt	► Hold skabet lukket. ► Beskyt levnedsmidler: Anbring køleelementer oven på fødevarerne eller benyt en anden fryser, hvis strømsvigt varer længere.

Eksempel:

- aktiverede funktioner (se 6.3 Funktioner)
- ventilatoren kører
- der er lige lagt nye fødevarer i
- høj omgivelsestemperatur
- døren har været åbnet i lang tid

Lyd	Mulig årsag	Støjtype
Klukkan og rislen	Der løber kølemiddel i kølekredsløbet.	Normal driftslyd
Hvæsen og hvislen	Kølemiddel sprøjtes ind i kølekredsløbet.	Normal driftslyd
Brummen	Skabet køler. Lydstyrken afhænger af køleeffekten.	Normal driftslyd
Snurrende og susende lyde	Ventilatoren kører.	Normal driftslyd
Klik	Komponenter slås til og fra.	Normal tilkoblingslyd
Raslen eller summen	Ventiler eller klapper er aktive.	Normal tilkoblingslyd

Lyd	Mulig årsag	Støjtype	Afhjælpning
Vibration	Uegnet opstilling	Fejllyd	Juster skabet med justeringsfødderne.
Klapren	Udstyr, genstande inde i skabet	Fejllyd	Fastgør udstyrsdele. Sørg for, at der er afstand mellem genstandene.

9.3 Teknisk fejl

Dit skab er konstrueret og fremstillet således, at funktions-sikkerhed og lang levetid er sikret. Hvis der alligevel skulle opstå en fejl, skal du kontrollere, om fejlen kan skyldes en betjeningsfejl. I så tilfælde skal du selv betale udgifterne til afhjælpning, også selv om garantien gælder.

Følgende fejl kan du selv afhjælppe.

9.3.1 Skabets funktion

Fejl	Årsag	Afhjælpning
		► Genindfrys ikke optøede fødevarer.
	→ Skabets stik sidder ikke rigtigt i skabet.	► Kontroller skabets stik.
Temperaturen er ikke tilstrækkelig lav.	→ Skabets dør er ikke lukket rigtigt.	► Luk skabsdøren.
	→ Ventilationen er ikke tilstrækkelig.	► Frigør ventilationsgitteret, og rengør det.
	→ Den omgivende temperatur er for høj.	► Problemløsning: (se 1.4 Skabets anvendelsesområde) .
	→ Skabsdøren er blevet åbnet for tit eller for længe.	► Afvent, om den krævede temperatur genoprettes automatisk. Henvend dig til vores kundeservice, hvis dette ikke er tilfældet. (se 9.4 Kundeservice) .
	→ Temperaturen er indstillet forkert.	► Indstil en lavere temperatur og kontrollér efter 24 timer.
	→ Skabet står for tæt på en varmekilde (komfur, radiator osv.).	► Skabet eller varmekilden skal placeres et andet sted.
Dørens tætning er defekt, eller den skal udskiftes af anden årsag.	→ Dørtætningen kan udskiftes. Den kan udskiftes uden brug af yderligere værktøj.	► Kontakt kundeservice (se 9.4 Kundeservice) .
Der er is i skabet, eller der dannes kondensvand.	→ Dørens tætning kan være gledet ud af rillen.	► Kontroller, at dørens tætning sidder korrekt i rillen.
Skabet er varmt på ydersiden*.	→ Varmen fra kølekredsløbet anvendes til at forhindre kondensvand.	► Det er normalt.

9.3.2 Udstyr

Fejl	Årsag	Afhjælpning
Skimmel på vinflaskerne	→ Lige som med andre opbevaringstyper kan der dannes skimmel på mærkaten, afhængigt af hvilken type klæbestof der er anvendt.	► Fjern rester af lim.
Den indvendige belysning lyser ikke.	→ Der er ikke tændt for skabet.	► Tænd for skabet.
	→ Døren har været åben i mere end 15 min.	► Den indvendige belysning slår automatisk fra efter ca. 15 min., når døren er åben.
	→ LED-belysningen er defekt, eller afdækningen er beskadiget.	► Kontakt kundeservice (se 9.4 Kundeservice) .

9.4 Kundeservice

Prøv først, om du selv kan afhjælpe fejlen (se 9 Kundeservice) . Kontakt kundeservice, hvis du ikke selv kan afhjælpe fejlen.

Adressen finder du i den vedlagte brochure „Liebherr-service“.



ADVARSEL

Ukorrekt reparation!
Kvæstelser.

- Reparationer og indgreb på apparatet og på strømledningen, som ikke er udtrykkeligt nævnte (se 8 Service) , må kun gennemføres af kundeservice.
- Hvis nettilslutningsledningen er beskadiget, må den kun udskiftes af producenten eller dennes kundeservice eller en tilsvarende kvalificeret person.
- Ved apparater med IEC-stik må kunden foretage udskiftningen.

9.4.1 Kontakt kundeservice

Sørg for at have følgende oplysninger om skabet ved hånden:

- Skabets betegnelse (model og indeks)

Sæt ud af drift

- Service-nr. (Service)
- Serienummer (S-Nr.)
- ▶ Hent oplysninger om skabet via displayet .
-eller-
- ▶ Find oplysninger om skabet på typeskiltet (se 9.5 Typeskilt).
- ▶ Noter oplysningerne om skabet.
- ▶ Orienter kundeservice: Oplys om fejl og giv oplysninger om skabet.
- ▷ Dette muliggør en hurtig og målrettet service.
- ▶ Følg de videre anvisninger fra kundeservice.

9.5 Typeskilt

Typeskiltet kan findes til venstre forned på indersiden af apparatet.

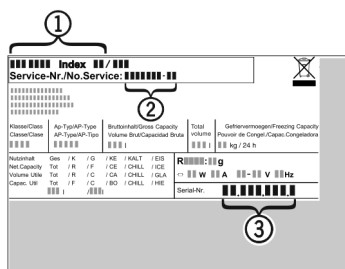

Fig. 63

- (1) Skabsbetegnelse
 - (2) Service-nr.
 - (3) Serienummer
- ▶ Aflæs oplysningerne på typeskiltet.

10 Sæt ud af drift

- ▶ Tøm skabet.
- ▶ Sluk for skabet .
- ▶ Tag netstikket ud.
- ▶ Fjern netstikket, hvis det er nødvendigt: Tag det ud, og drej det samtidigt fra venstre mod højre.
- ▶ Rengør skabet (se 8.2 Rengøring af skabet) .
- ▶ Lad døren være åben, så der ikke kan opstå dårlig lugt.

11 Bortskaffelse

11.1 Forberedelse af apparatet til bortskaffelse



Liebherr anvender batterier i egne apparater. I EU forpligter lovgivningen af miljømæssige årsager slutbrugeren til at tage disse batterier ud af de gamle apparater før bortskaffelsen. Hvis dit apparat indeholder batterier, er der anbragt en tilhørende henvisning på apparatet.

Pærer I tilfælde af, at du selv kan tage pærerne ud og uden at ødelægge dem, skal de også tages ud før bortskaffelsen.

- ▶ Tag apparatet ud af drift.
- ▶ Apparat med batterier: tag batterierne ud. Beskrivelse, se kapitlet **Vedligeholdelse**.
- ▶ Såfremt muligt: afmonter pærerne uden at ødelægge dem.

11.2 Miljøvenlig bortskaffelse af apparatet



Apparatet indeholder stadig ædle materialer og må ikke bortskaffes sammen med det usorterede affald.



Bortskaf batterierne separat fra det gamle apparat. I den forbindelse kan batterierne afleveres gratis i handlen samt på genbrugspladser.

Pærer

Afmonterede pærer skal bortskaffes via de pågældende indsamlingssystemer.

For Tyskland:

Du kan bortskaffe apparatet gratis på genbrugspladser i klasse 1. Ved køb af et nyt køle- og fryseapparat og et salgsareal > 400 m² tager handlen det gamle apparat gratis tilbage.



ADVARSEL

Udløbende kølemiddel og olie!

Brand. Det anvendte kølemiddel er miljøvenligt, men brandbart. Den anvendte olie er også brandbar. Udløbet kølemiddel og olie kan antændes ved en tilpas høj koncentration og ved kontakt med en ekstern varmekilde.

- ▶ Kølemiddelkredsløbets og kompressorens rørledninger må ikke beskadiges.
- ▶ Transportér apparat væk uden at beskadige det.
- ▶ Batterier, pærer og apparatet skal bortskaffes iht. de ovenfor nævnte krav.



home.liebherr.com/fridge-manuals

DA Vinklimaskab

Udgivelsesdato: 20230413

Artikelnr.-indeks: 7080556-00

Liebherr-Hausgeräte GmbH
Memminger Straße 77-79
88416 Ochsenhausen
Deutschland